

DIRESA
DEVICE

FEDBUY

DIRESA DEVICE, S.L.
902 10 41 67

CENTRAL DE COMPRAS FED.

- **MOBILIARIO COLECTIVIDADES.**
- **SOMIERES ELÉCTRICOS Y PACK DE CAMAS**
- **COLCHONES – BARANDILLAS - SUJECIONES**
- **LENCERÍA**
- **AYUDAS DE BAÑO Y MOVILIDAD**
- **GRUAS Y REHABILITACIÓN.**
- **CARROS DE MEDICACIÓN Y CARROS DE CURAS**
- **CARROS DE LIMPIEZA Y TRANSPORTE DE COMIDA**
- **VESTUARIO SANITARIO.**

FEDBUY

DIRESA DEVICE, S.L.
902 10 41 67.

MOBILIARIO COLECTIVIDADES.



RESPALDO ALTO
PVP.: 93,60 €



BUTACA OREJERA
PVP.: 171,60 €



SILLON BAJO
PVP.: 66,00 €



CONSULTAR PRECIO.

FEDBUY

DIRESA DEVICE, S.L.
902 10 41 67

**SOMIER ELECTRICO ARTICULADO 4 PLANOS.
CON PATAS ARRIOSTRADAS FIJAS O REGULABLES EN ALTURA.**



PVP FED SOMIER ELECTRICO PATAS FIJAS .: 199 €
PVP FED SOMIER ELECTRICO PATAS REGULABLES .: 211 €



BARANDILLAS METALICAS .: 86,40 €

FEDBUY

DIRESA DEVICE, S.L.
902 10 41 67

PACK SOMIER ELECT. 4 PLANOS – BARANDILLAS EPOXI – COLCHON VISCOELASTICO.



PACK SOMIER ELECT. 4 PLANOS – BARANDILLAS EPOXI – COLCHON VISCOELASTICO

PVP ASOCIADOS FED.: 716, 20 €

FEDBUY

DIRESA DEVICE, S.L.

902 10 41 67

PACK CAMA MOD. DALI



- Lecho con lamas en madera de haya
- Elevación e inclinación de Trendeleburg mediante doble columna.
- Somier articulado de cuatro planos.
- Elevación y articulación con monomando y bloqueo selectivo.
- Frenos independientes.
- Cabeceros en madera y tubo de acero pintado.
- Barandillas **continúas** de dos secciones en **madera**.

Opciones:

- Embellecedor de madera para cabecero o piecero.

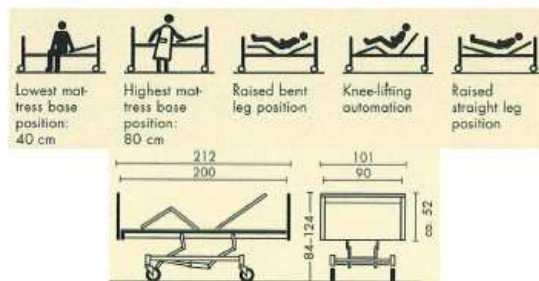

FICHA TÉCNICA DALI ECONOMIC

| Equipamiento Estándar |
|---|
| Capacidad de carga: 185 Kg. |
| Somier articulado de 4 planos |
| Frenos independientes |
| Lecho con medidas antropométricas óptimas |
| Lecho con lamas en madera de haya. |
| Ruedas giratorias 125 mm con frenos independientes |
| Ajuste de altura: 40 - 80 cm |
| Ajuste del plano levanta-busto hasta 70° |
| Ajuste del plano levanta-piernas hasta 40° |
| Posición declive - piernas bajadas tendidas hasta 18° |
| Barandillas laterales continuas de dos barras, altura de seguridad: 38 cm |

PVP ASOCIADOS FED .: 660 € UNIDAD POR PACK

DIRESA DEVICE, S.L. FEDBUY– Carretera Antigua de Yepes Km. 1, 45300 , Ocaña (Toledo).
Teléfono: 902 10 41 67 –Fax.: 925 130 999 info@fedbuy.es - www.fedbuy.es

**OFERTA -SOMIER ELECTRICO CON CARRO ELEVADOR
+ BARANDILLA EN EPOXI + COLCHON VISCO.**



PVP ASOCIADOS FED .: CARRO ELEVADOR 540 €
CARRO ELEVADOR + BARANDILLA METALICA 626,40 €

COLCHON CON REGULACIÓN DE AIRE.
PVP ASOCIADOS FED .: 42,50 €



:Los módulos de aire se inflan y desinflan en ciclos alternos para aliviar la presión sobre la piel. El volumen de aire se regula según el peso del paciente, sus condiciones de movilidad y cualquier otro factor que determine su estado.

El Colchón tiene un peso aproximado de 2 kgs. Fabricado en PVC no tóxico.

De presión alternante. Botón de encendido, regulador del volumen de aire. Peso 2 kgs.

Presión: En las celdas de aire de 25 mm Hg. A 65 mm g. Entre fases: 5 mm Hg a 15 mm Hg.0

Capacidad de carga de 30 a 120 kg. (regulable) . Flujo de aire: 101/mt.

Mantengase siempre entre los 5 a los 45 grados de temperatura. Garantía de 2 años.

**COLCHONES ESPUMA ALTA DENSIDAD CON FUNDA
PIKOLIN**

PVP ASOCIADOS FED .: 76, 20 €



Colchón de espuma de alta densidad, con funda Bielástica

Funda exterior desmontable con cremallera y solapa protectora.

Impermeable - transpirable e ignífuga. Lavable a 90 °

Altura 15 cm.

FEDBUY

DIRESA DEVICE, S.L.
902 10 41 67.

COLCHON VISCO-ELASTICA MOD. 42 CON FUNDA .
PVP ASOCIADOS .: 92,40 €



BARANDILLAS METALICAS 3 BARRAS

PVP ASOCIADOS.: 86,40€

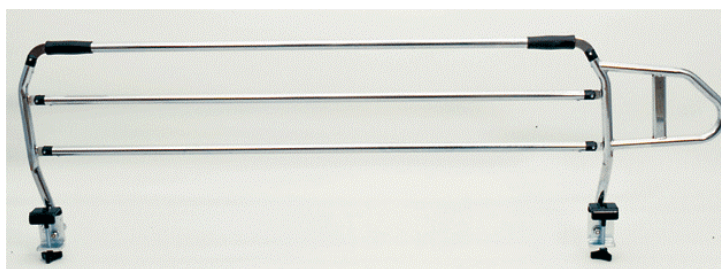

CINTURÓN DE CAMA POLIPROPILENO / ALGODÓN

Incluye 3 botones + 1 llave .
PVP ASOCIADOS.: 61 , 00 €

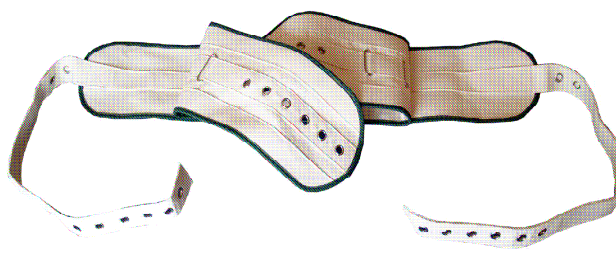

FEDBUY

DIRESA DEVICE, S.L.
902 10 41 67.

CHALECO PÉLVICO
PVP ASOCIADOS .: 24,00 €



CINTURÓN PÉLVICO

PVP. : 16.80 €



CINTURÓN ABDOMINAL

PVP.: 11,41 €



PIJAMA INCONTINENCI

PVP.: DESDE 16,00 €



SABANAS DE SUJECION

PVP DESDE. 44, 23 €



FEDBUY

CENTRAL DE COMPRAS FED

902 10 41 67



**Toalla mod. Toscana 470 gr.
100 % algodón. Rizo convencional.**

Lavabo : 2, 22 €

Ducha : 4,24 €

**Toalla mod. Havana. 510 gr.
100 % algodón. Rizo Americano.**

Lavabo :1, 99 €

Ducha: 3,85 €

**Sabanas geriaticas
50 % algodón / 50 % poliester.
120 gr. Color blanco.**

Encimera 4.56 €

Bajera 4.56 €



DIRESA DEVICE, S.L. FEDBUY- Carretera Antigua de Yepes Km. 1, 45300 , Ocaña (Toledo).
Teléfono: 902 10 41 67 -Fax.: 925 130 999 info@fedbuy.es - www.fedbuy.es

oferta valida hasta el 30/04/2011

FEDBUY

DIRESA DEVICE, S.L.
902 10 41 67.

SILLAS DE DUCHA Y SILLAS DE RUEDAS



etac

KG Peso max.:
130 kg

KG Peso total:
14 kg



SILLA MOD. CLEAN.

PVP.: 258,60 €

Pedidos 2 sillas portes gratis.

SILLA DE RUEDAS BREEZY 105

PVP.: 188,75 €

Portes incluidos.



DESPACHO MEDICO Y REHABILITACIÓN



VITRINA 2 PUERTAS CON CERRADURA

- Fabricado en acero pintado en blanco
- Vitrina de 2 puertas
- Puertas con cerradura
- Tres estantes de cristal
- Laterales y puertas de cristal

PVP.: 142,05 €

RUEDA DE HOMBROS METALICA

PVP.: 221 €

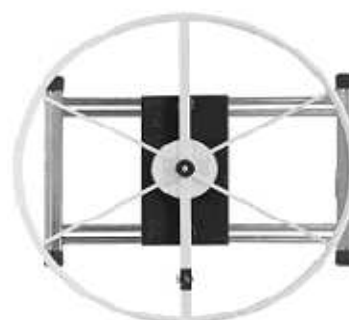

JUEGO DE PARALELAS 300 cm

Plegables y regulables en altura y anchura

PVP.: 238,80 €

NEGATOSCOPIO 1/P BLANCO

- Fabricado en acero pintado en blanco
- Iluminación por fluorescencia
- Pantalla de metacrilato blanco opal
- Pantallas independientes de 36 x 43 cm
- Sistema de fijación por gravedad, para las radiografías
- Voltaje a 220 V. 50 Hz
- Clavija SCHUKO

PVP.: 48,00 €



FEDBUY

DIRESA DEVICE, S.L.
902 10 41 67.

GRUAS



OFERTA DESTACADA

. GRUA ELEV 'UP BIPEDESTACION CAMBIA PAÑALES 1031 EUROS

FEDBUY

DIRESA DEVICE, S.L.
902 10 41 67.

CARROS



DD-09/001 + DD-09/001/01 CARRO DE CURAS +
CONTENEDOR DE RESIDUOS



Medidas: 840/910*800*430



CALZADO Y UNIFORMES SANITARIOS.



ZAPATO SANITARIO
MOD. NESKA
PVP ASOCIADOS.: 16,80



ZUECÓ ABIERTO
MOD. TXO
PVP ASOCIADOS.: 12,00 €



PANTALÓN MOD. SANITARIO
Blanco – azul – verde y gris
PVP ASOCIADOS.: 5,65 €



PANTALÓN MOD. SANITARIO
Blanco – azul – verde y gris
PVP ASOCIADOS.: 5,65 €

